



COMPACT

LA NUOVA GENERAZIONE DI ADDOLCITORI
ADATTI ALLE ESIGENZE
DI OGNI FAMIGLIA



STORM

IDRO  **TRADE**® S.p.A.

Idrotermosanitari e Condizionamento

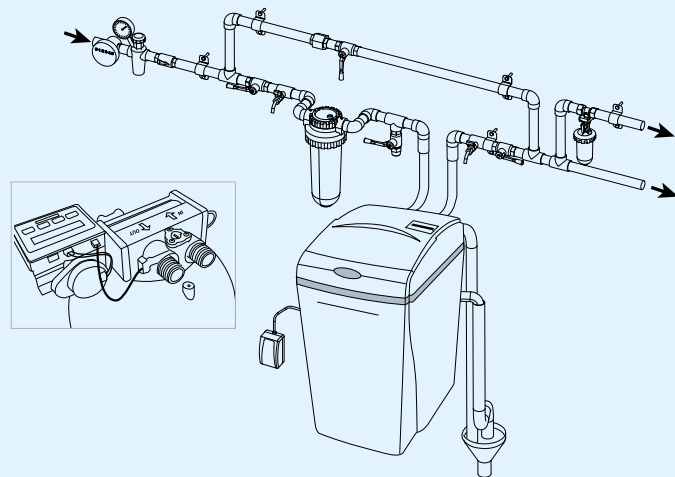
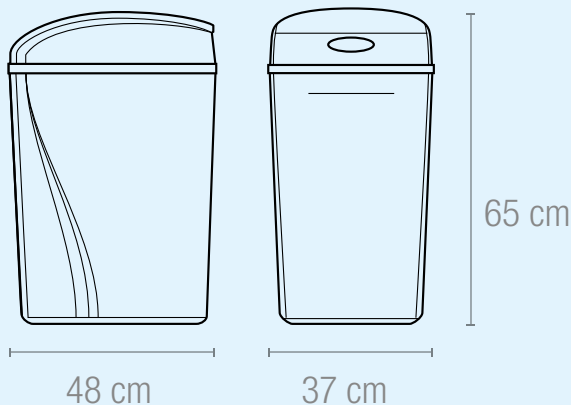

COMPACT LA NUOVA GENERAZIONE DI ADDOLCITORI ADATTI ALLE ESIGENZE DI OGNI FAMIGLIA

Il calcare crea problemi. Ecco perché conviene addolcire l'acqua:

Risparmi fino al 20% sulle bollette di luce e gas perché l'impianto idrotermosanitario è protetto e gli elettrodomestici sono più efficienti.
Risparmi fino al 90% sui costi di manutenzione straordinaria.



Risparmi più del 60% sull'acquisto di detersivi e detergenti per l'igiene personale.
Risparmi un sacco di tempo nelle pulizie casalinghe.

I panni durano più a lungo.
 La biancheria è più pulita
 e **la pelle idratata.**



Attacchi	(pollici)	3/4"
pH minimo		7
Tenore max di ferro	(mg/l)	10
Volume resina	(litri)	19,8
Consumo di sale per rigenerazione	(kg)	1,7
Capacità ciclica	(1 °f x m3)	100
Portata ($\Delta P < 1$ bar)	(litri/min)	45
Portata max allo scarico	(litri/min)	9,1
Pressione acqua con pressioni > 4 bar, è necessario installare un riduttore di pressione	(bar)	Min: 1,5 Max: 8
Pressione di esercizio	(bar)	1,5-5
Portata min per rigenerazione	(litri/min)	9,1
Durata rigenerazione	(minuti)	23'
Riserva sale	(kg)	45
Peso	(kg)	38
Quadro controllo	Timer 5 tasti	
Frequenza rigenerazione	Tempo; Volume puro; Volume/Tempo	
Alimentazione elettrica	230 V, 50 Hz	
Temperatura acqua	5-40 °C	
Temperatura ambiente	5-50 °C	

IDRO TRADE® Sp.A.

Idrotermosanitari e Condizionamento